

# Hercules K 200 1929

## Schaltbild.

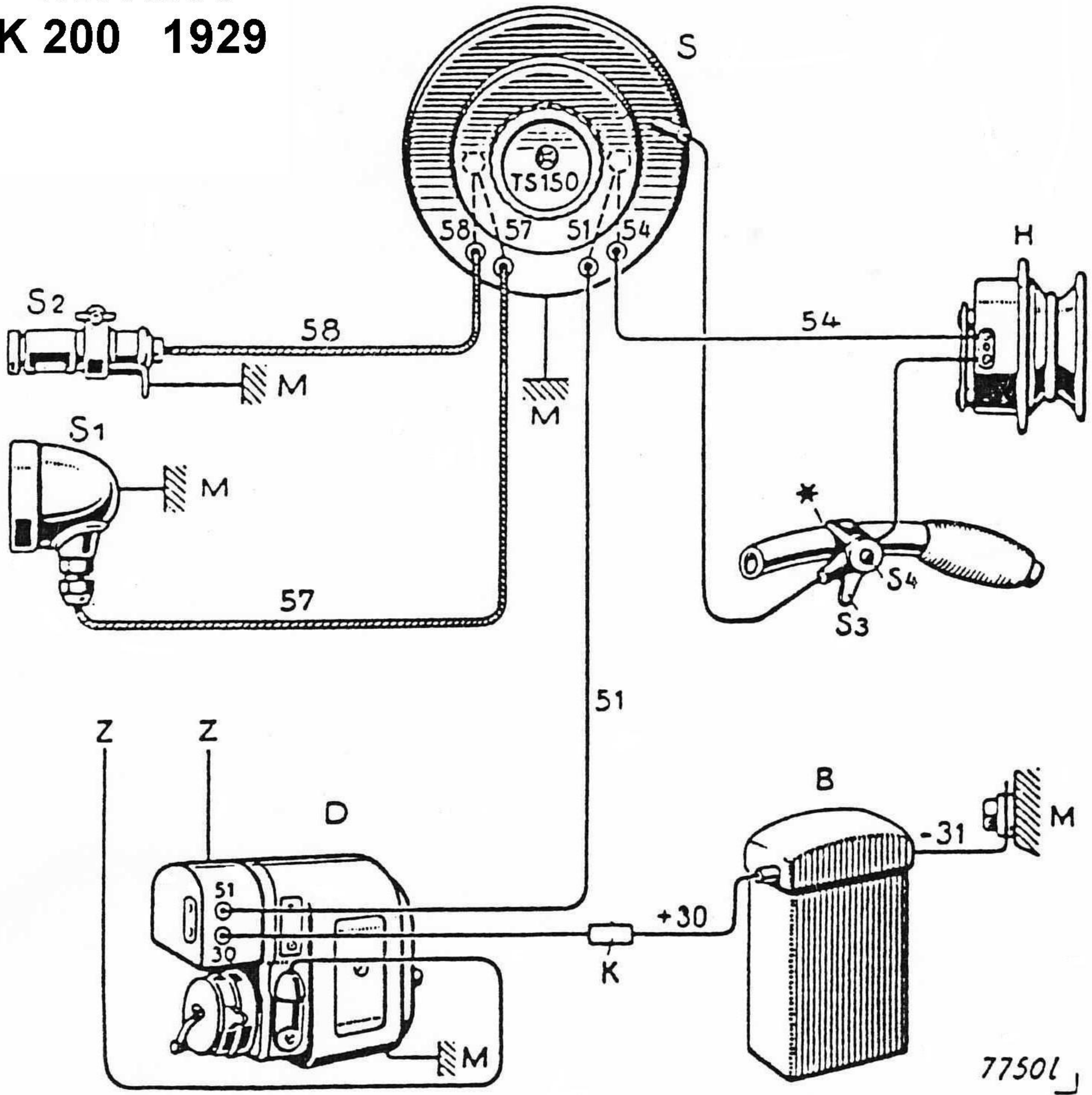

- B = Batterie
- D = Lichtmagnetzündler
- H = Signalhorn
- K = Kabelverbinder
- M = Masse
- S = Scheinwerfer

- S 1 = Seitenlaterne
- S 2 = Hand- und Schlußlaterne
- S 3 = Bowdenzugschalter
- S 4 = Druckknopf für Signalhorn
- Z = Zündkerzenkabel

Die Rückleitung des Stroms erfolgt durch die Masse des Rahmengestells. Lichtmagnetzündler, Batterie sowie der eine Pol sämtlicher Verbraucher müssen deshalb gute metallische Verbindung mit dem Rahmen oder Motor haben. Die mit \* bezeichnete Stelle am Rahmen muß blank sein.